



inVENTer

PRODUKTÜBERSICHT DEZENTRALE LÜFTUNG

Lüftungssysteme mit
Wärmerückgewinnung



www.inventer.de

DEZENTRALE LÜFTUNG

VON INVENTER



Dezentrale Lüftung von inVENTer. Seit 1999.

Die inVENTer-Lüftung mit Wärmerückgewinnung ist die effizienteste Lösung für einen gesunden und energiesparenden Luftaustausch im Wohnraum. Hierbei sorgen die dezentralen Lüftungssysteme automatisch für Frischluft im Haus, indem sie die verbrauchte Luft inklusive CO₂, Luftfeuchte und Schadstoffen zuverlässig nach draußen abführen und durch frische Außenluft ersetzen.



Anti-Pollen, Anti-Staub.

Allergiker können aufatmen: Die Frischluft wird bei der Lüftung durch einen Filter geführt und gereinigt. Auch ein spezieller Pollen- oder Feinstaubfilter lässt sich nachrüsten.



Energiesparend lüften.

Durch die Wärmerückgewinnungsfunktion lässt sich beim Lüften viel Energie sparen: Die Wärme aus der Abluft wird an einen Zwischenspeicher aus Keramik abgegeben und der frischen Luft wieder zugeführt. So können im Winter bis zu 30 Prozent Heizkosten eingespart werden.





PLUS X AWARD®



Inventer

AUSGEZEICHNETE
MARKENQUALITÄT



www.plusaward.de

SO EINFACH UND SO CLEVER

DEZENTRALE WOHNRAUMLÜFTUNG



BEISPIEL: AUSLEGUNG EINER DEZENTRALEN LÜFTUNGSANLAGE

-  Dezentrales Lüftungsgerät mit Wärmerückgewinnung
 - ▶ Es arbeiten immer zwei Geräte als Paar.
 - ▶ Die Lüftungsrichtung wechselt jeweils nach 70 Sekunden.
-  Einzelraumlüftung iV-Twin+
 - ▶ Hier sind bereits 2 Ventilatoren integriert, die im Gegentakt arbeiten.
 - ▶ Besonders geeignet zum Beispiel fürs Bad oder die Küche.
-  inVENTer-Abluftgerät Taxis
 - ▶ Für innenliegende Räume: Lüftung nach DIN 18017-3.

INSTALLATION IN DIE AUSSENWAND:

► Beispiel. Schalldämmlüfter iV14-Zero

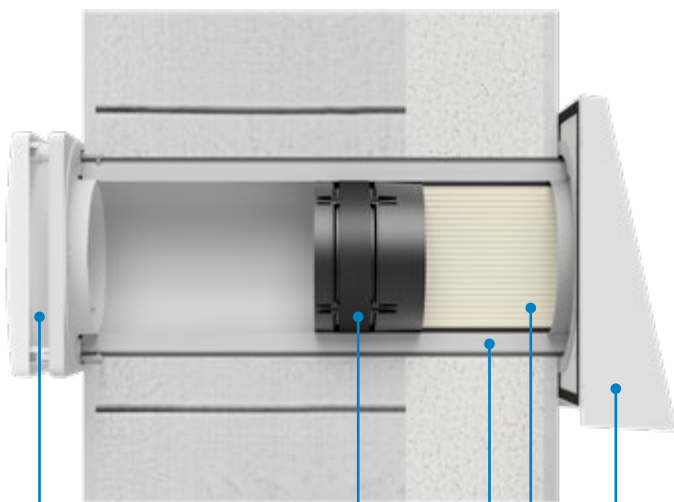

Dezente Innenabdeckung mit integriertem Filter

Flüsterleiser Xenion®-Ventilator und patentiertes Luftleitwerk inVENTron®

Spezial-Schalldämmung Inventin® bei hohen Schallschutzanforderungen

Effizienter Keramik-Wärmespeicher für hohe Wärmerückgewinnung

Sichere Außenabdeckung zum Schutz vor Witterungseinflüssen, verfügbar in vielen RAL-Farben

WÄRMERÜCKGEWINNUNG VERSTEHEN IN VIER SCHRITTEN

- 1 Paarweise, in entgegengesetzter Richtung bringen die Lüfter aufeinander abgestimmt Frischluft nach innen bzw. Abluft nach außen.
- 2 Im 70-Sekunden-Intervall wechseln die Lüfter zwischen Zu- und Abluftmodus.
- 3 Die durchströmende Abluftwärme wird vom Keramik-Wärmespeicher aufgenommen und danach wieder an die einströmende Luft abgegeben.
- 4 Bis zu 94 % der Wärme kann somit erhalten werden.

► IHRE VORTEILE



Unkomplizierte Installation in die Außenwand



Erfüllt Anforderungen der DIN 1946-6



Reinigung und Wartung kann jeder schnell & einfach



Energieeffizienz: geringer Stromverbrauch, hohe Wärmerückgewinnung bis zu 94 %



Für Neubau und Sanierung



WIR GEHÖREN ZUSAMMEN

BESTANDTEILE EINES DEZENTRALEN LÜFTUNGSSYSTEMS



Dezentrale Lüfter

Paarweiser Betrieb

Schalldämmlüftung iv14-Zero



... oder Einzelraumlüfter

Doppelter Ventilator-Einsatz

Einzelraumlüftung iv-Twin+



Regler für die Lüftungssteuerung
Kabelgebunden oder kabellos über Funk

- ① Funksteuerung inVENTer Connect
- ② Touch&Slide-Regler sMove

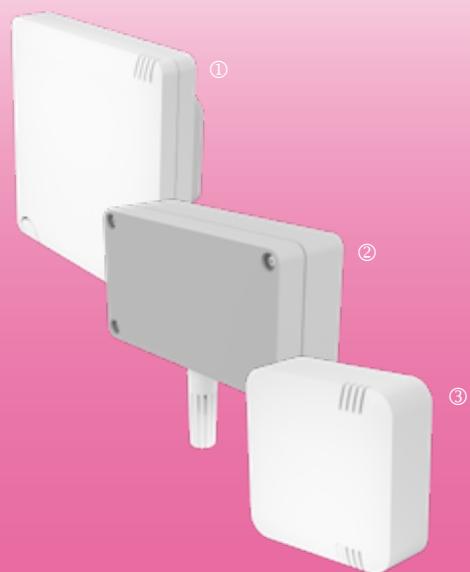

Optionale Sensorik

- ① CO₂-Sensor
- ② Außensensor Feuchte/Temperatur
- ③ Innensensor Feuchte/Temperatur

PSSSST! IST DER EIGENTLICH AN?



- Schallschutz als Corner-Version bis 60 dB
- Flüstermodus mit 10 dB(A) dank Xenion-Ventilator speziell für dezentrale Lüftung
- Einfacher Einbau mit Simplex
- Sensorik verhindert Auskühlen im Winter
- Druckstabilisator sorgt für hohe Laufruhe

ULTRALEISE: IV14-ZERO

Wenn von Schalldämmlüftung die Rede ist, dann ist der inVENTer iV14-Zero gemeint. Das patentierte Schalldämmkonzept mit dem Hochleistungsdämmstoff Inventin® senkt Außen- und Eigenschall auf ein Minimum ab. So beträgt seine maximale Normschallpegeldifferenz 56 dB (60 dB mit Corner). Mit Hilfe des Xenion®-Ventilators und der inVENTron®-Technologie wird der Keramikwärmespeicher effektiv durchströmt und eine Wärmerückgewinnung von bis zu 87 % erreicht, die integrierte Sensorik schützt vor Auskühlung im Winter und starkem Winddruck. Das Wandeinbausystem Simplex erleichtert die Installation im Neubau.

TECHNISCHE DETAILS

Luftvolumenstrom, Wärmerückgewinnung [m³/h]	8,5 – 29
Abluftvolumenstrom [m³/h]	17 – 58
Wärmerückgewinnung [%]	87
Leistungsaufnahme [W]	1 – 3
Volumenstrombez. Leistungsaufnahme [W/(m³/h)]	0,15
Schalldruckpegel, 2 m [dB(A)]	10 – 31
Normschallpegeldifferenz [dB]	48 – 60
Wandöffnung [mm]	Ø 225
Einsatzbereich [°C]	-20 – 50
Energieeffizienzklasse	A+ / A

ZUBEHÖR

- Pollenfilter, Aktivkohlefilter
- Windschutz
- Erhöhter Schallschutz
- Sensorik (Luftqualität, Feuchte/Temperatur)



- Unauffälliger Außenabschluss in der Fensterlaibung
- Integration in die Fassadendämmung
- Normschallpegeldifferenz bis zu 60 dB



- Dezentres Fassadengitter: nur 280 x 86 mm (B x H)
- Verfügbar für Klinkerbau und WDVS
- Schnelleinbau mit Nordplex, vorinstallierte Wandeinbauhülse

DEZENT DEZENTRAL LÜFTEN.

Wandbündig & dezent für ein cleanes Raumambiente

Saubere Luft im Innenraum dank Filter

Leistungsstarker Xenion®-Reversierventilator mit hoher Laufruhe

Keramikwärmespeicher für mehr Effizienz beim Lüften

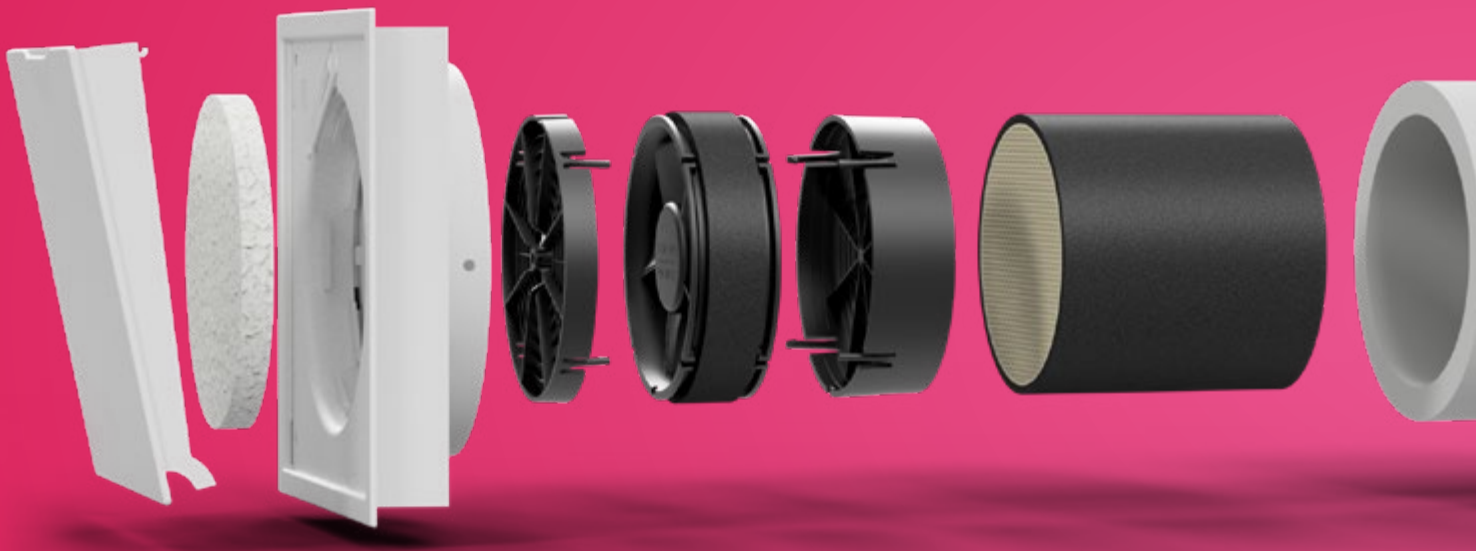

IV14-ZERO NORDIC CONNECT

Entdecken Sie den iV14-Zero Nordic Connect! Diese smarte, dezentrale Lüftung macht alles einfacher – von der flexiblen Planung bis zum schnellen Einbau. Kein Stress mit Außenabschlüssen oder Innenblenden: dieses System fügt sich perfekt in Ihre Wohnwelt ein. Dank der kabellosen Steuerung über inVENTer Connect, kombiniert mit ausgezeichnetem Schallschutz, genießen Sie automatisch ein gesundes Raumklima und effektiven Feuchteschutz. Sensoren justieren die Luftmenge automatisch. Mit 87 % Wärmerückgewinnung ist der iV14-Zero zudem ein Sparmeister in Sachen Energie.



Einbauschema Nordic mit WDVS

Flüsterleise dank patentierter Schalldämmung mit Inventin®

Nordic-Element mit Fassadendurchgang & integriertem Gefälle

Fassadenbündiges, schmales Lüftungsgitter in Wunschfarbe



TECHNISCHE DETAILS

Luftvolumenstrom, WRG [m³/h]	8,5 – 29
Abluftvolumenstrom [m³/h]	17 – 58
Wärmerückgewinnung [%]	87
Schalldruckpegel, 2 m [dB(A)]	10 – 31
Normschallpegeldifferenz [dB]	49 – 55
Leistungsaufnahme [W]	1 – 3
Wandöffnung [mm]	Ø 225
Energieeffizienzklasse	A+ / A

VIRTUELLER RUNDGANG!



Erleben Sie dezent dezentrale inVENTer-Lüftung in ihrer natürlichen Umgebung: zu Hause!
Mit neuen Perspektiven und spannenden Details!

► inventer.de/virtueller-rundgang

VARIANTENREICH: DER IV-SMART+



KOMPAKT & LEISTUNGSSTARK
IV-SMART+

- Freihändige Bohrung mit nur 180 mm
- Leistungsstark mit 58 m³/h im Paar
- Integrierte Sensorik gegen starken Winddruck und Auskühlung im Winter

► Umfangreiches Zubehör:
Schallschutz, Pollenfilter, Aktivkohlefilter, Luftqualitätssensorik

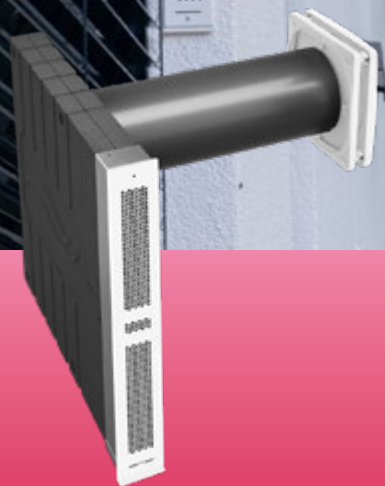

ELEGANT IN DER FENSTERLAIBUNG
IV-SMART+ CORNER

- Unauffälliger Luftauslass in der Fensterlaibung
- Integration in die Fassadendämmung, Außengitter in Wunschfarbe

► Hoher Schallschutz bis zu 60 dB

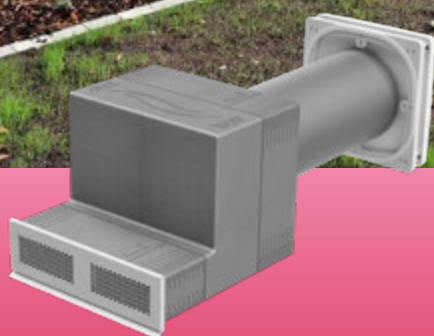

DEZENT AN DER FASSADE
IV-SMART+ NORDIC



FÜR KELLER UND SOUTERRAIN
IV-SMART+ SYLT



LÜFTUNG IM DACHGESCHOSS
IV-SMART+ TOP

- Dezentres Gitter in Standard-Ziegelgröße für Klinkerbau und WDVS
- Als Nordplex mit vorinstallierter Wandeinbauhülse & Gefälle

► Verfügbare RAL-Farben:
weiß (RAL9016), kupferbraun
(RAL8004), grau (RAL9006),
anthrazit (RAL7016)

- Einbau unter Erdgleiche: mit Steigrohr
- Für Souterrainwohnungen und Kellerräume
- Lüftung mit Taupunktsteuerung in Verbindung mit kabelloser Steuerung inVENTER Connect

- Lüftung im Dachgeschoss
- Einbau im Dremel-Bereich, Luftauslass über das Dach
- Flexible Anpassung des Außenabschlusses an die Dachgestaltung

TECHNISCHE DATEN IV-SMART+

IV-SMART+



Luftvolumenstrom, WRG [m³/h]	8,5 – 29
Abluftvolumenstrom [m³/h]	17 – 58
Wärmerückgewinnung [%]	87
Schalldruckpegel, 2 m [dB(A)]	14 – 37
Normschallpegeldifferenz [dB]	38 – 49
Leistungsaufnahme [W]	1 – 3
Mindestwandstärke [mm]	270
Wetterschutzhaube, B x H [mm]	279 x 313
Energieeffizienzklasse	A+ / A

IV-SMART+ CORNER



Luftvolumenstrom, WRG [m³/h]	8,5 – 29
Abluftvolumenstrom [m³/h]	17 – 58
Wärmerückgewinnung [%]	87
Schalldruckpegel, 2 m [dB(A)]	14 – 37
Normschallpegeldifferenz [dB]	53 – 59
Leistungsaufnahme [W]	1 – 3
Mindestwandstärke [mm]	270 / 70 Dämmung
Wetterschutzgitter, B x H [mm]	70 x 527
Energieeffizienzklasse	A+ / A

IV-SMART+ NORDIC

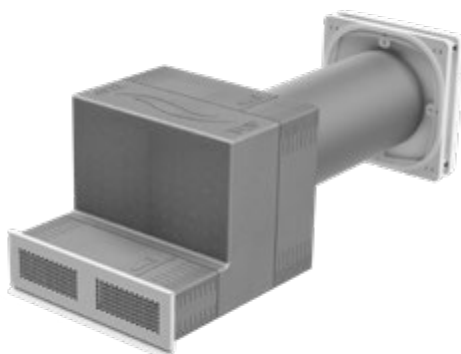

Luftvolumenstrom, WRG [m³/h]	8,5 – 29
Abluftvolumenstrom [m³/h]	17 – 58
Wärmerückgewinnung [%]	87
Schalldruckpegel, 2 m [dB(A)]	14 – 37
Normschallpegeldifferenz [dB]	42 – 51
Leistungsaufnahme [W]	1 – 3
Mindestwandstärke [mm]	250
Wetterschutzgitter, B x H [mm]	280 x 86
Energieeffizienzklasse	A+ / A

IV-SMART+ SYLT



Luftvolumenstrom, WRG [m³/h]	8,5 – 29
Abluftvolumenstrom [m³/h]	17 – 58
Wärmerückgewinnung [%]	87
Schalldruckpegel, 2 m [dB(A)]	14 – 37
Leistungsaufnahme [W]	1 – 3
Mindestwandstärke [mm]	270
Außenabdeckung [mm]	Ø 159 x H 880
Energieeffizienzklasse	A+ / A

IV-SMART+ TOP



Luftvolumenstrom, WRG [m³/h]	8,5 – 29
Abluftvolumenstrom [m³/h]	17 – 58
Wärmerückgewinnung [%]	87
Schalldruckpegel, 2 m [dB(A)]	14 – 37
Normschallpegeldifferenz [dB]	41 – 45
Leistungsaufnahme [W]	1 – 3
Mindestwandstärke [mm]	270
Außenabdeckung [mm]	Ø 265 x H 380
Energieeffizienzklasse	A+ / A



NEXT LEVEL SCHALLSCHUTZ

INNENBLLENDE SILENCE: FÜR DIE BISHER LEISESTE LÜFTUNG VON INVENTER

Die Innenblende Silence überzeugt mit elegantem Design und einer effektiven Schallreduktion von bis zu 4 dB(A), ohne die Lüftungsleistung zu beeinträchtigen. Sie ist ideal für Neubauten und Nachrüstungen, kompatibel mit den Innenblenden Flair und Connect und auch für die älteren Geräte iV14R und iV14V nachrüstbar. Ihr von drei Seiten geschlossenes Design fügt sich dezent und harmonisch in jeden Raum ein.

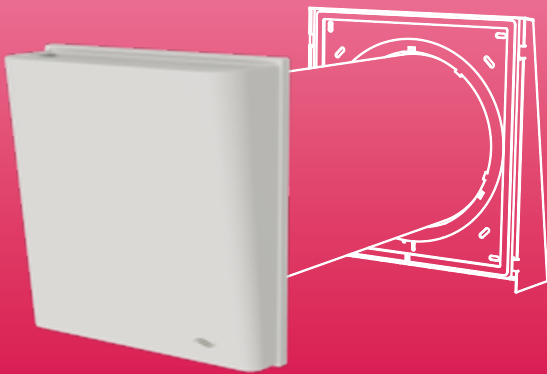

GEEIGNET FÜR IV-LÜFTUNGSSYSTEME:

IB Silence

- iV-Smart+ (Corner, Nordic, Sylt, Top)
- iV-Compact, iV14-MaxAir
- iV14R, iV14V (Nachrüstung)

IB Silence Zero

- iV14-Zero (Corner, Nordic)

IB Silence Connect (Aufputz, Unterputz)

- iV-Smart+ (Corner, Nordic, Sylt, Top)
- iV-Compact
- iV14-Zero (Corner, Nordic)



► IB Silence / Zero

- Verschließbar mit Klappe oben
- Integrierter Staubfilter
- Pollenfilter & Aktivkohlefilter verfügbar



► IB Silence Connect AP/UP

- Inklusive verschließbarer Innenblende Connect
- Integrierter Staubfilter
- Pollenfilter & Aktivkohlefilter verfügbar

TECHNISCHE DETAILS

Schalldruckpegel iV14-Zero mit IB Silence, 2 m [dB(A)]	10 – 28
Schalldruckpegel iV-Smart+ mit IB Silence, 2 m [dB(A)]	11 – 34
Schalldruckpegel iV14-Zero mit IB Silence Connect, 2 m [dB(A)]	9 – 27
Schalldruckpegel iV-Smart+ mit IB Silence Connect, 2 m [dB(A)]	11 – 33

Keine Verringerung des Luftvolumenstroms der Geräte bei Einsatz der Innenblende Silence!



BESTE EINZELRAUMLÜFTUNG: TWIN+

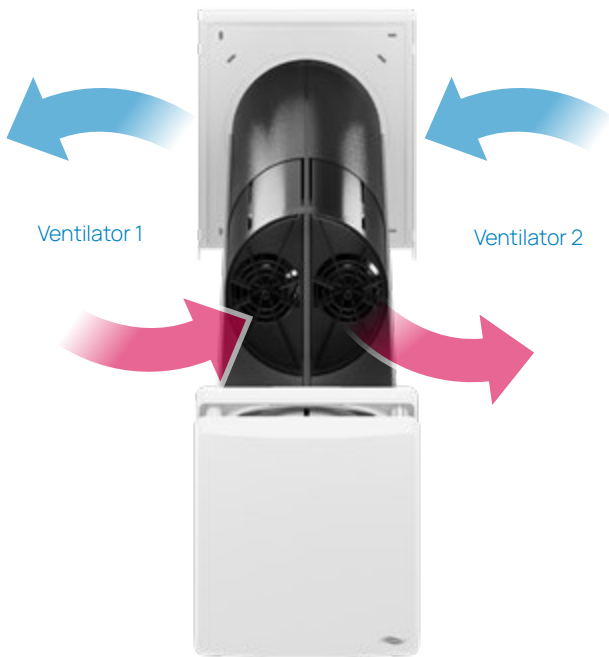

Zuluft und Abluft in einem Gerät: Der iV-Twin+ eignet sich ideal für die Belüftung von Einzelräumen. Zwei Ventilatoren in einem Gerät sorgen für entgegengerichtete Luftströme, ein vertikales Element trennt diese dabei konsequent voneinander – der übliche paarweise Betrieb ist somit nicht notwendig.

Mit einem der größten Keramik-Wärmespeicher am Markt erreicht der iV-Twin+ eine hohe Wärmerückgewinnung von bis zu 94 %.

Lieblingseinsatzort: Feuchträume, wie Bäder, Küchen oder Hauswirtschaftsräume.

3IN1-BAD-SET: LÜFTER, REGLER, HYGROSTAT!



- Ihre Badlüftung im Set: iV-Twin+ mit Wärmerückgewinnung, Touch&Slide-Regler sMove s4, Hygroskop HYG18 mit Digitalanzeige
- Auch als Nordic-Variante mit dezentem Außengitter
- Schnelleinbau im Neubau mit Wandeinbausystem Simplex: vorinstallierte Wandeinbauhülse inklusive Gefälle

TECHNISCHE DETAILS

Luftvolumenstrom, WRG [m ³ /h]	5 – 23
Abluftvolumenstrom [m ³ /h]	10 – 45
Wärmerückgewinnung [%]	94
Schalldruckpegel, 2 m [dB(A)]	14 – 38
Normschallpegeldifferenz [dB]	45 – 56
Leistungsaufnahme [W]	0,5 – 3
Energieeffizienzklasse	A+ / A

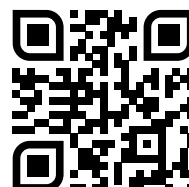

Hier geht's zum
3in1-Bad-Set im
inVENTer-Onlineshop
www.inventer-shop.de



ARBEITEN AN DER FRISCHEN LUFT

MIT DEM LEISTUNGSPPLUS-LÜFTER IV-OFFICE



Maximale Leistung bei minimalem Schall – das ist die Lüftung mit dem iV-Office. Der Xenion®-EFP-Ventilator mit gesteigerter Drehzahl sorgt für den gesunden Luftaustausch in Büro, Kita und Co. Dank des Spezial-Dämmstoffs Inventin® sorgt der Lüfter schon ab 12 dB(A) Schallemission und bis zu 55 dB Schallschutz für ein ruhiges und entspanntes Arbeiten „an der frischen Luft“. Durch den hohen Abluftvolumenstrom bis 90 m³/h ist der iV-Office perfekt für die Belüftung großer Räume. Der integrierte Wärmespeicher sorgt obendrein für eine Wärmerückgewinnung bis zu 88 %.

ALLES SCHON DABEI: 4IN1-OFFICE-SET



- Ihre dezentrale Lüftung fürs Büro im Set
- Zwei iV-Office mit leistungsstarkem Xenion®-EFP-Ventilator zum Einbau in die Außenwand
- Touch&Slide-Regler sMove s8 zur individuellen, manuellen Einstellung des Luftvolumenstroms
- CO₂-Sensor CS1 für die automatische, bedarfsgeführte Lüftung

TECHNISCHE DETAILS

Luftvolumenstrom, WRG [m ³ /h]	10 – 45
Abluftvolumenstrom [m ³ /h]	20 – 90
Wärmerückgewinnung [%]	88
Schalldruckpegel, 2 m [dB(A)]	12 – 37
Normschallpegeldifferenz [dB]	49 – 55
Leistungsaufnahme [W]	1 – 5
Energieeffizienzklasse	A+ / A



Hier geht's zum
4in1-Office-Set im
inVENTer-Onlineshop
www.inventer-shop.de

FÜR BESONDERE ANFORDERUNGEN



EINZELRAUMLÜFTUNG

X-FLOW

- Einbau in die Außenwand mit nur 2 Kernlochbohrungen
- Luftvolumenstrom bis zu 180 m³/h
- Automatikmodus mit integrierter Sensorik für relative Luftfeuchte und Raumluftqualität
- Unkomplizierter Anschluss an 230-V-Steckdose
- Geeignet für lärmbelastete Fassaden

TECHNISCHE DETAILS

Luftvolumenstrom, WRG [m ³ /h]	35 – 180
Wärmerückgewinnung [%]	87
Schalldruckpegel, 2 m [dB(A)]	12 – 32
Leistungsaufnahme, max. [W]	33,4
Eingangsspannung [V AC, Hz]	230, 50
Standby-Verbrauch [W]	< 1
Energieeffizienzklasse	A



WOHNUNGSZENTRALE LÜFTUNG

PAX



- Installation im Abluftraum
- Anschluss von bis zu 2 weiteren Räumen möglich
- Geeignet für Studentenwohnheime, Pflegeheime und Hotels
- Autokalibrierung des Luftvolumenstroms bei Erstinbetriebnahme
- Passend für erhöhte Schalldämmanforderungen

TECHNISCHE DETAILS

Luftvolumenstrom, WRG [m ³ /h]	30 - 78
Wärmerückgewinnung [%]	Ø 77, max. 80
Schalldruckpegel WRG [dB(A)]	19 - 29
Leistungsaufnahme [W]	3,5 - 25
Elektrisches Vorheizregister [W]	max. 375
Eingangsspannung [V AC, Hz]	230, 50
Energieeffizienzklasse	A

ENERGETISCH SANIEREN



Im Februar 2022 beauftragte die Stadtrodaer Wohnungsbau-gesellschaft ein Konzept zur ökologischen, nachhaltigen und wirtschaftlichen Sanierung eines Plattenbaus – ein typisches Beispiel des Geschosswohnungsbaus.

Für das Pilotprojekt wurde ein Lüftungskonzept zur Wohnungslüftung mit Wärmerückgewinnung erstellt. Die Wohnungen sind so ausgestattet, dass eine kontrollierte Wohnungslüftung im Rahmen der DIN 1946-6 möglich ist.

EINGESETZTE LÜFTER

Je nach Wohnungsgröße:

- 4 bis 6 Lüftungsgeräte iV14-Zero Connect mit Wärmerückgewinnung
- Je 1 Abluftgerät Taris für innenliegendes Bad und Küche

PROJEKTDATEN

Stadtroda | Energetische Sanierung von 144 Wohnungen

Objekt: Plattenbau Typ WBS 70, Stadtroda

Maßnahmen: Dezentrale Lüftung mit Wärmerückgewinnung

Grauwasser-Wärmerückgewinnung

Photovoltaik (Dachanlage & Balkonmodule)

Balkonverglasung

Förderung: BAFA-Förderung

CO₂-Einsparung Gesamtprojekt (Technik): 85,6 Tonnen pro Jahr

Projektverantwortliche: IBA GmbH Jena

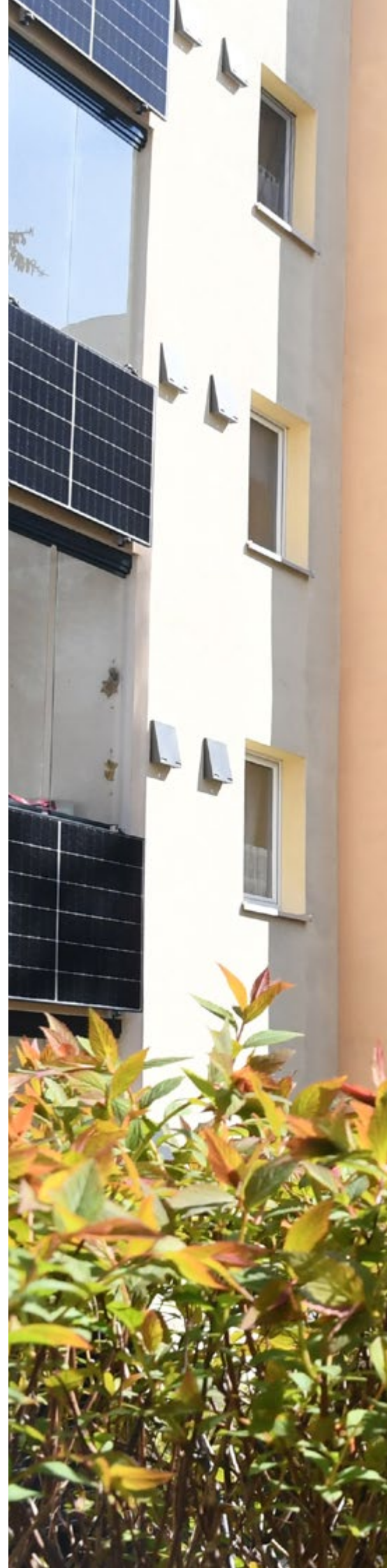





KLIMAFREUNDLICH BAUEN



Mitten in der Innenstadt von Wiesbaden, im Komponistenviertel in Premium-Lage, ist dieses klimaneutrale Mehrfamilienhaus mit Effizienzhausstandard KfW 40+ entstanden. Die fachgerechte und umfassende Energieberatung führte hier dazu, dass durch abgestimmte Technik und vorausschauende Planung eine hohe KfW-Fördersumme und damit ein erheblicher Tilgungszuschuss genehmigt wurden.

EINGESETZTE LÜFTER

- Schalldämmlüftung iV14-Zero mit Wärmerückgewinnung

PROJEKTDATEN

Wiesbaden | Mehrfamilienhaus mit KfW-Förderung

Bauherr: Bing72 Projekt GmbH & Co. KG

Energieberatung, Lüftungskonzept nach DIN 1946-6:

Joachim Schrader, Bauen+Energie

Primärenergiebedarf: 3,7 kWh/qm/Jahr

CO₂-Einsparung ggü. Referenzgebäude: 85 %

KfW-Fördersumme:

300.000 € mit einem Tilgungszuschuss von 45.000 €

Energetischer Standard:

KfW-Effizienzhaus 40+



inVENTer GmbH
inVENTer-Straße 1
D-07751 Löberschütz

+49 (0) 36427 211-0
info@inventer.de
www.inventer.de

Artikelnummer: 6001-0026
Version 09/2025
Technische Änderungen vorbehalten.
Keine Haftung für Druckfehler.



Die ganze Welt der inVENTer-Lüftung
auf www.inventer.de
#sogehlüften